

1 THÔNG TIN CẢNH BÁO

- Thiết bị được thiết kế không để dùng cho người bị suy giảm về thể chất, giác quan hay thần kinh, trừ khi họ được giám sát hay hướng dẫn sử dụng thiết bị với người chịu trách nhiệm về sự an toàn của họ.
- Thiết bị được thiết kế để sử dụng trong nhà. Đặt máy theo phương thẳng đứng, bề mặt bằng phẳng. Giữ cho các cửa thông gió ở thiết bị không bị vật che khuất.
- Để đảm bảo an toàn cho người và thiết bị, khi sử dụng sản phẩm mang điện cần có dây tiếp đất (địa).
- Nếu dây nguồn hỏng, phải thay thế bằng linh kiện chính hãng thông qua các đại lý được ủy quyền của Karofi hoặc nhân viên có chuyên môn nhằm tránh rủi ro.
- Phải rửa hệ thống lõi lọc trước khi sử dụng.
- Trong trường hợp áp lực nước yếu, máy cần phải tắt hoặc bật công tắc van áp thấp.
- Nếu không có nước cấp hoặc nước cấp không đủ cho hoạt động của máy, khách hàng vui lòng ngắt điện và kiểm tra lại nguồn nước đầu vào.
- Không** để trẻ em chơi đùa với sản phẩm.
- Không** sử dụng mẫu vòi khác, chỉ sử dụng mẫu vòi có sẵn của nhà sản xuất.
- Lắp đặt chân đế của máy; điều chỉnh máy sao cho thân máy phải giữ thẳng đứng - mặt kính đỉnh cần có độ dốc về đằng sau để hệ thống chống tràn hoạt động ổn định.
- Trong một số điều kiện nhất định, nước có thể đọng trong khoang tủ và xuất hiện hiện tượng ngưng tụ hơi nước trên bề mặt kính do chênh lệch nhiệt độ giữa bên trong và bên ngoài thiết bị.

Lưu ý: trước khi di chuyển máy, cần đảm bảo đã rút hết nước trong bình chứa

3 SƠ ĐỒ MẠCH ĐIỆN

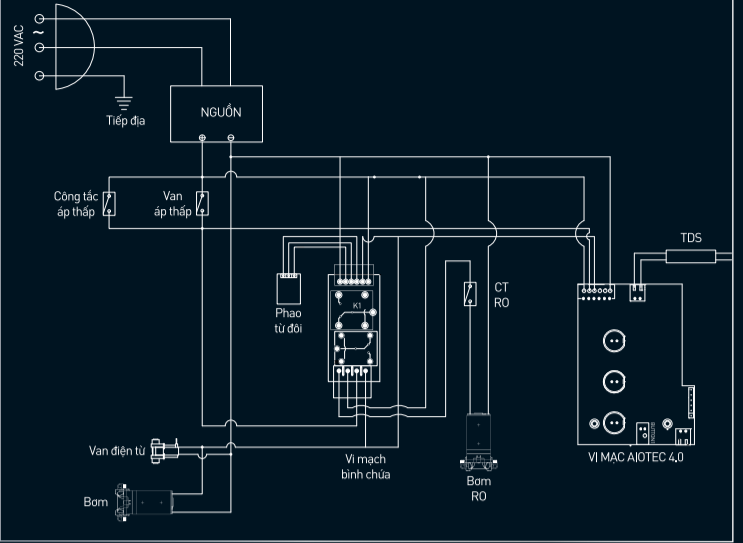

2 HỆ THỐNG LỖI LỌC

Thứ tự lõi	Tên lõi	Chức năng	Thời gian sử dụng*	Xuất xứ
Lõi số 1	Smax Master F1	<ul style="list-style-type: none"> Lõi lọc nguyên khối Giữ lại cặn lơ lửng, rỉ sét, bùn cát và tạp chất cơ học có kích thước lớn trong nước 	12 tháng	Việt Nam
Lõi số 2	Smax Master F2	<ul style="list-style-type: none"> Lõi lọc nguyên khối Hỗ trợ hấp phụ mùi, màu và một số hợp chất hữu cơ thường gặp trong nước sinh hoạt 	12 tháng	Việt Nam
Lõi số 3	Smax Master F3	<ul style="list-style-type: none"> Lõi lọc nguyên khối Bổ trợ khả năng lọc cặn mịn có kích thước nhỏ và tạp chất còn sót lại sau các lõi phía trước 	12 tháng	Việt Nam
Lõi số 4	Smax Master RO	<ul style="list-style-type: none"> Màng lọc RO nguyên khối Giảm triệt để hàm lượng tạp chất hòa tan trong nước, tạo nguồn nước tinh khiết cho các bước xử lý tiếp theo 	36 tháng	Mỹ
Lõi số 5 [Tích hợp trong bộ HP6.0]	Mineral	<ul style="list-style-type: none"> Lõi bổ sung khoáng Cung cấp khoáng chất hòa tan theo đặc tính vật liệu lọc 	12 tháng	Việt Nam
Lõi số 6 [Tích hợp trong bộ HP6.0]	Bioceramic	<ul style="list-style-type: none"> Lõi vật liệu gốm Bioceramic Hỗ trợ ổn định tính chất nước sau lọc 	12 tháng	Việt Nam
Lõi số 7 [Tích hợp trong bộ HP6.0]	Far-infrared	<ul style="list-style-type: none"> Lõi vật liệu hồng ngoại xa Bổ trợ cải thiện khả năng hấp thụ nước khi sử dụng 	12 tháng	Việt Nam
Lõi số 8 [Tích hợp trong bộ HP6.0]	Tourmaline	<ul style="list-style-type: none"> Lõi khoáng Tourmaline Hỗ trợ tăng cường tính ổn định cấu trúc của nước sau lọc 	12 tháng	Việt Nam
Lõi số 9 [Tích hợp trong bộ HP6.0]	T33-GAC	<ul style="list-style-type: none"> Than hoạt tính cao cấp Hỗ trợ cải thiện mùi vị nước trước khi sử dụng 	12 tháng	Việt Nam
Lõi số 10 [Tích hợp trong bộ HP6.0]	Nano Silver Plus	<ul style="list-style-type: none"> Lõi vật liệu kháng khuẩn hỗ trợ hạn chế sự phát triển của vi sinh vật trong môi trường lõi 	12 tháng	Việt Nam
Lõi số 11	Smax Master Mineral Plus	<ul style="list-style-type: none"> Lõi lọc nguyên khối Bổ sung khoáng chất theo đặc tính vật liệu, giúp nước dễ uống hơn 	12 tháng	Việt Nam
Lõi số 12	Smax Master Alkaline Plus	<ul style="list-style-type: none"> Lõi lọc nguyên khối Hỗ trợ điều chỉnh tính chất nước sau lọc theo hướng trung tính hơn 	12 tháng	Việt Nam

[*]: Thời gian sử dụng được căn cứ theo điều kiện nước máy đầu vào tiêu chuẩn và có thể bị ảnh hưởng theo chất lượng nước đầu vào thực tế.

4 SƠ ĐỒ ĐƯỜNG NƯỚC

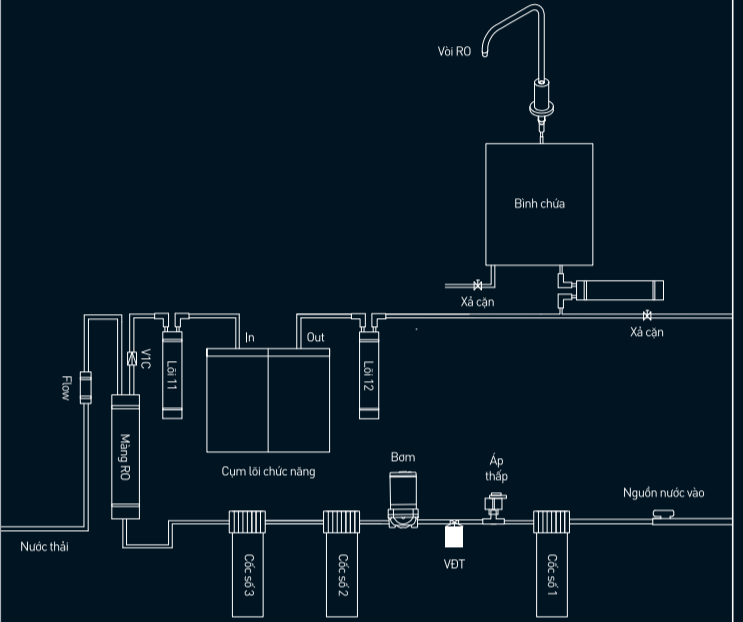

5 CẢNH BÁO SỬ DỤNG AN TOÀN KAROFI

<p>1. Sử dụng nguồn điện áp theo thông số kỹ thuật của máy (220V/50Hz).</p>	<p>3. Không sử dụng với những ổ điện không được cố định chắc chắn, an toàn.</p>	<p>5. Ngắt nguồn điện khi kiểm tra, sửa chữa, thay thế lõi lọc,...</p>
<p>2. Kiểm tra ổ điện, phích cắm trước khi sử dụng.</p>	<p>4. Không thao tác với phích cắm khi tay ướt.</p>	<p>6. Đóng van cấp nước cho máy trước khi sửa chữa.</p>

CHÚ Ý: Để đảm bảo an toàn và vận hành máy hiệu quả, quý khách vui lòng tuân thủ các hướng dẫn an toàn. Trong trường hợp không tuân thủ, quý khách có thể gặp phải những sự cố ngoài ý muốn và hoàn toàn chịu trách nhiệm về các hậu quả phát sinh.

6 THÔNG TIN LẮP ĐẶT KAROFI

<p>1. Khóa hệ thống nước nguồn của gia đình (hoặc tại nơi lắp thiết bị). Đảm bảo đã ngắt điện hoàn toàn.</p>	<p>2. Mở van xả hết nước đọng trong hệ thống đường ống. Kết nối van chuyển đổi đầu vào của thiết bị với đường nước gia đình.</p>
<p>3. Kết nối đường ống xả tràn đằng sau máy với vị trí thoát nước sẵn có (không đấu chung trực tiếp với đường nước thải của máy)</p> <ul style="list-style-type: none"> Kết nối đường nước thải với WASTE Kết nối dây nước vào với WATER IN 	<p>4. Lắp các lõi vào đúng vị trí đã đánh dấu trên hệ lõi và ấn chặt đến khi có tiếng "Click" nhẹ xác nhận lõi đã được lắp chặt. (Trong trường hợp máy mới đã lắp sẵn rồi, cần kiểm tra xem các lõi đã được ấn chặt hay chưa trước khi vận hành máy). Đảm bảo vạch trên thân lõi và vạch trên hệ thống lõi trùng nhau trước khi ấn chặt.</p>
<p>5. Rửa lõi lọc cho lần đầu sử dụng theo các bước sau:</p> <ul style="list-style-type: none"> Lắp ống 1/4 inch vào đường nước xả rửa hệ thống và xả bỏ vào nơi có thể quan sát được màu nước chảy ra. Mở khóa cấp nước cho máy. Kết nối máy với nguồn điện để máy hoạt động bình thường. Kiểm tra khi nào nước ở đường nước xả rửa trong hoàn toàn (khoảng 40 lít) thì rút điện và khóa nước đầu vào. Để máy chảy nốt nước thải đến khi dừng lại thì bịt lại nút bịt đường xả lõi và mở khóa nước, cắm điện cho máy hoạt động bình thường. 	<p>6. Hướng dẫn thay lõi khi lõi hạn:</p> <ul style="list-style-type: none"> Đảm bảo ngắt điện toàn bộ máy lọc nước trước khi thay lõi. Ấn đúng nút tháo lõi cần thay thế như hình minh họa bên dưới. Khi nhấn nút mở để thay lõi, cần kéo lõi cũ ra hoàn toàn và lắp lõi mới đúng vị trí đã được đánh dấu. Đảm bảo phần thông tin được khắc trên thân lõi hướng lên phía trên trước khi ấn chặt. Đối với các nút điều khiển dùng chung cho hai lõi (vị trí số 2 và 5) phải thao tác đồng thời trên cả hai lõi. Không thực hiện thay từng lõi riêng lẻ, tránh trường hợp lõi còn lại không được nhắc ra và dẫn đến hiện tượng tự bung lõi trong quá trình sử dụng.

CHÚ THÍCH: 1. Lõi F1 2. Đồng thời lõi F2, F3 3. Lõi màng RO 4. Lõi chức năng HP 6 (High Performance) 5. 2 lõi chức năng số 11, 12

7 CÁC LỖI THƯỜNG GẶP

Tên lỗi	Nguyên nhân	Biện pháp khắc phục
Máy không hoạt động	<ol style="list-style-type: none"> Sai nguồn điện. Dây nguồn hỏng. 	<ol style="list-style-type: none"> Kiểm tra lại nguồn điện, đảm bảo nguồn 220V/50Hz. Thay dây nguồn mới.
Tiếng ồn lạ, bất thường	<ol style="list-style-type: none"> Vị trí đặt máy không bằng phẳng. Máy bị chạm vào các thiết bị khác khi hoạt động. 	<ol style="list-style-type: none"> Đặt máy trên mặt sàn bằng phẳng, cứng vững. Đảm bảo không có thiết bị khác chạm vào máy khi hoạt động.
Nước có vấn đề đục màu đen	Chưa hoặc rửa chưa kỹ hệ thống lõi lọc trước khi sử dụng.	Súc rửa lại hệ thống lõi lọc của máy.

8 HIỂN THỊ VÀ CẢNH BÁO

Hiện thị thông minh	Đèn báo	Màu	Trạng thái
	Độ tinh khiết	<ul style="list-style-type: none"> Xanh lá Vàng 	<ul style="list-style-type: none"> TDS < 100 TDS > 100
	Thời hạn lõi	<ul style="list-style-type: none"> Xanh lá Vàng Đỏ 	<ul style="list-style-type: none"> Lõi lọc chưa phải thay thế Lõi lọc sắp phải thay thế Lõi lọc cần phải thay thế (kiểm tra chi tiết trên App)
	Trạng thái	<ul style="list-style-type: none"> Xanh lá Vàng Đỏ 	<ul style="list-style-type: none"> Máy hoạt động bình thường Máy chưa kết nối wifi hoặc đang kết nối Bluetooth. Máy bị lỗi yếu, mất nước đầu vào, bơm chạy quá 5 giờ.

KAROFI®

HƯỚNG DẪN SỬ DỤNG

MODEL: PLATINUM S22 & PLATINUM S66



Xin cảm ơn Quý khách hàng đã lựa chọn sản phẩm của Karofi.
Quý khách vui lòng tham khảo Hướng dẫn sử dụng trước khi dùng
và giữ cho những lần sử dụng sau.

01 GIỚI THIỆU **03**

Chào mừng đến với Karofi
Mục đích của tài liệu

02 HƯỚNG DẪN AN TOÀN **04**

Tuân thủ quy định pháp luật
Yêu cầu về môi trường lắp đặt
Yêu cầu về nguồn nước đầu vào
Yêu cầu về linh kiện và bảo trì
Yêu cầu lắp đặt
An toàn điện
An toàn trong lắp đặt và thi công
An toàn vận hành
Lưu ý khi vận chuyển

03 THÔNG SỐ KỸ THUẬT **07**

Thông số kỹ thuật

04 GHI CHÚ NHIỆT ĐỘ **08**

Ghi chú nhiệt độ

05 HƯỚNG DẪN LẮP ĐẶT **09**

Danh mục thiết bị sản phẩm
Phụ kiện đi kèm
Sơ đồ nước
Sơ đồ điện

06 TRƯỚC KHI VẬN HÀNH **17**

Kiểm tra trước khi vận hành
Sục rửa hệ thống

07 HƯỚNG DẪN SỬ DỤNG HÀNG NGÀY **20**

Hướng dẫn sử dụng vòi và lấy nước
Trạng thái hệ thống và đèn LED hiển thị
Lưu ý khi không sử dụng trong thời gian dài

08 KẾT NỐI VỚI ỨNG DỤNG KAROFI 365 **23**

Hướng dẫn cài đặt ứng dụng và tạo lập tài khoản
Hướng dẫn kết nối với thiết bị
Hướng dẫn sử dụng ứng dụng

09 BẢO TRÌ VÀ THAY THẾ LỖI LỌC **26**

Khuyến nghị lịch thay thế lõi lọc
Dấu hiệu lõi lọc bị tắc hoặc hết hạn
Quy trình thay thế lõi lọc

10 KHUYẾN NGHỊ SỬ DỤNG NƯỚC **31**

Đối tượng sử dụng
Hướng dẫn bảo quản nước sau lọc
Lưu ý khi kết nối với thiết bị phụ trợ và cây nước

11 KHẮC PHỤC SỰ CỐ **32**

Khắc phục sự cố

12 PHỤ LỤC & LIÊN HỆ **34**

Phụ lục & liên hệ



Chào mừng Quý khách đến với Karofi

Chào mừng Quý khách đến với Karofi – thương hiệu hàng đầu cung cấp các giải pháp nước sạch, góp phần nâng cao chất lượng cuộc sống cho gia đình.

Cảm ơn Quý khách đã lựa chọn Máy lọc nước RO Karofi. Việc lựa chọn công nghệ tiên tiến của chúng tôi thể hiện sự quan tâm của Quý khách đối với sức khỏe, sự an toàn và tiện nghi cho gia đình.

Mục đích của tài liệu

Tài liệu này là hướng dẫn cần thiết giúp Quý khách sử dụng và vận hành máy lọc nước đúng cách. Các mục tiêu chính bao gồm:

- **Đảm bảo an toàn vận hành:** Hướng dẫn các lưu ý an toàn và quy trình sử dụng đúng cách.
- **Tối ưu hiệu suất hoạt động:** Hỗ trợ vận hành thiết bị hiệu quả nhằm kéo dài tuổi thọ và duy trì hiệu năng ổn định.
- **Đảm bảo chất lượng nước:** Đảm bảo nước sau lọc luôn đạt tiêu chuẩn chất lượng, an toàn cho mục đích sử dụng trực tiếp.

Việc tuân thủ các hướng dẫn trong tài liệu này sẽ giúp đảm bảo nước từ thiết bị Karofi luôn sạch, an toàn và sẵn sàng để sử dụng.

1. Tuân thủ quy định pháp luật

- Việc lắp đặt hệ thống phải tuân thủ đầy đủ các quy định pháp luật hiện hành, bao gồm quy định của nhà nước, địa phương và các tiêu chuẩn kỹ thuật liên quan đến nước uống, hệ thống cấp thoát nước và thiết bị điện.
- Chỉ nhân sự kỹ thuật được đào tạo chuyên môn mới được phép thực hiện lắp đặt hoặc bảo trì hệ thống.

2. Yêu cầu về môi trường lắp đặt

- Thiết bị được thiết kế để lắp đặt trong nhà, tránh tiếp xúc với mưa, độ ẩm cao hoặc các điều kiện môi trường khắc nghiệt.
- Không lắp đặt thiết bị tại các vị trí:
 - Có ánh nắng trực tiếp.
 - Gần nguồn nhiệt (bếp, lò nướng, thiết bị gia nhiệt).
 - Khu vực có nguy cơ tràn nước hoặc ngập úng.
- Đảm bảo vị trí lắp đặt khô ráo, thông thoáng và bề mặt đặt thiết bị bằng phẳng.

3. Yêu cầu về nguồn nước đầu vào

- Không sử dụng nguồn nước không rõ nguồn gốc hoặc nước bị nhiễm vi sinh vật nếu chưa được xử lý sơ bộ phù hợp trước khi đưa vào hệ thống.
- Áp lực nước đầu vào phải nằm trong giới hạn khuyến nghị của nhà sản xuất.
- Thực hiện kiểm tra chất lượng nước đầu vào định kỳ để đảm bảo phù hợp với điều kiện vận hành của hệ thống RO.
- Khuyến cáo nước đầu vào nên đạt QCVN 1-1:2018/BYT để nước đầu ra đạt QCVN 6-1:2010/BYT, có thể uống trực tiếp không cần đun sôi.

4. Yêu cầu về linh kiện và bảo trì

- Hệ thống thẩm thấu ngược (RO) bao gồm các bộ phận xử lý quan trọng có thể thay thế (màng RO, lõi lọc, van, bơm) cần được kiểm tra định kỳ.
- Việc bảo trì định kỳ giúp:
 - Duy trì hiệu quả giảm chỉ số TDS.
 - Đảm bảo chất lượng nước đầu ra.
 - Kéo dài tuổi thọ của hệ thống

5. Yêu cầu lắp đặt

- Hệ thống được thiết kế lắp đặt dạng cây đứng, kết nối với:
 - Đường cấp nước đầu vào.
 - Đường xả thải (nước thải).
 - Nguồn điện riêng biệt (có dây tiếp địa).
- Lắp đặt tại vị trí dễ tiếp cận để thuận tiện cho việc bảo trì, đảm bảo không bị che chắn bởi đồ nội thất hoặc không gian kín.

6. An toàn điện

- Để tránh nguy cơ điện giật:
 - Ngắt nguồn điện và tắt aptomat trước khi thao tác bên trong máy hoặc thực hiện sửa chữa.
 - Không vận hành thiết bị khi tay ướt.
 - Không để nước tràn vào các khu vực có linh kiện điện (bảng mạch, bơm, adapter).
- Lắp đặt thiết bị tại vị trí dễ tiếp cận để thuận tiện cho việc bảo trì, đảm bảo không bị che chắn bởi đồ nội thất hoặc không gian kín.
- Nếu phát hiện rò rỉ nước tại khoang nước nóng/lạnh, cần ngắt nguồn điện ngay và thông báo kỹ thuật viên kiểm tra.

7. An toàn trong lắp đặt và thi công

- Luôn sử dụng kính bảo hộ khi khoan lỗ lắp đặt hoặc cắt ống nước.
- Không kéo căng hoặc tác động lực mạnh lên dây điện hoặc ống dẫn nước.
- Khi khoan vào tường hoặc tủ, cần xác định vị trí trước để tránh làm hỏng hệ thống dây điện hoặc đường ống nước ẩn bên trong.

8. An toàn vận hành

- Không để trẻ nhỏ tự ý sử dụng vòi nước nóng khi không có người giám sát.
- Không tự ý tháo rời các bộ phận bên trong thiết bị.
- Không đặt vật nặng lên trên thiết bị.
- Kiểm tra rò rỉ nước định kỳ.
- Không sử dụng thiết bị khi xuất hiện các dấu hiệu bất thường như lưu lượng nước yếu, tiếng ồn lạ hoặc chất lượng nước không đảm bảo.
- Chỉ bật công tắc nước nóng/lạnh sau khi bình chứa đã được cấp đầy nước và nước đã được xả qua vòi tương ứng (tránh làm hỏng thanh đốt hoặc block làm lạnh).
- Đối với thiết bị có chức năng làm lạnh, đặt máy cách tường tối thiểu 10–15 cm và đảm bảo khu vực thông thoáng.
- Không đổ nước hoặc vệ sinh thiết bị bằng vòi xịt trực tiếp, đặc biệt với các model tích hợp chức năng nước nóng/lạnh.
- Sau khi di chuyển thiết bị, để máy ổn định tối thiểu 1 giờ trước khi bật chức năng làm lạnh.

9. Lưu ý khi vận chuyển

- Không nghiêng thiết bị quá 45°.
- Xả hết nước trong thiết bị trước khi di chuyển.
- Kiểm tra kỹ các linh kiện và phụ kiện sau khi vận chuyển để phát hiện hư hỏng. Nếu phát hiện nứt, vỡ, không tiến hành lắp đặt và liên hệ bộ phận chăm sóc khách hàng để được hỗ trợ.

Thông số kỹ thuật

HẠNG MỤC	THÔNG SỐ	GIÁ TRỊ
THÔNG SỐ CHUNG	Điện áp	220-240V / 50Hz
	Kích thước (R x S x C)	320 x 415 x 990 mm (chưa tính vòi)
	Khối lượng	32 kg (PLATINUM S66) 22 kg (PLATINUM S22)
HIỆU SUẤT LỌC	Hệ thống lọc	12 cấp lọc (3 lõi tiền xử lý, màng RO, 8 lõi chức năng)
	Công suất lọc RO	~380 L/ngày
	Áp lực nước đầu vào (Min/Max)	1.0 - 4.1 bar
	Tỷ lệ thu hồi nước tinh khiết	Tối đa 60% (điều kiện tiêu chuẩn)
GIỚI HẠN VẬN HÀNH	Nhiệt độ vận hành tối đa	45°C
	Dải pH	4-10
	Độ đục tối đa	5 NTU
	Clo dư tối đa	1 ppm
	TDS tối đa	1000 ppm
THÔNG SỐ NÓNG/LẠNH (Chỉ có ở Model Platinum S66)	Công suất làm nóng	430 W
	Công suất làm lạnh	90 W
	Dung tích bình nóng	~2.0 L
	Dung tích bình lạnh	~3.0 L
NHIỆT ĐỘ NƯỚC	Nhiệt độ nước nóng	80 - 95°C
	Nhiệt độ nước lạnh	~14°C

Hiệu suất nước lạnh

- **Nhiệt độ ngát:** Tối thiểu 14°C
- **Phương pháp đo:** Được xác định với mẫu nước ổn định khoảng 200 ml, lấy sau khi xả bỏ 50 ml nước ban đầu.
- **Lưu ý vận hành:** Nhiệt độ nước sẽ tăng dần khi sử dụng liên tục.

Hiệu suất nước nóng

- **Nhiệt độ ngát:** Ổn định trong khoảng 80°C – 95°C
- **Phương pháp đo:** Được xác định với mẫu nước ổn định khoảng 200 ml, lấy sau khi xả bỏ 200 ml nước ban đầu.
- **Lưu ý vận hành:** Nhiệt độ nước sẽ giảm dần khi sử dụng liên tục.

1. Danh mục thiết bị sản phẩm

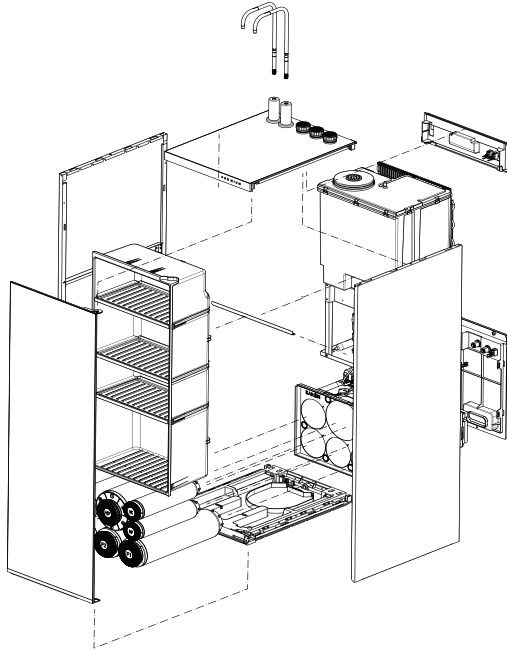

Hình ảnh minh họa cho Model PLATINUM S66

1. Cụm cấp nước nóng/lạnh

- Máy nước nóng lạnh (cụm tổng thể)
- Máy nén / Bộ làm lạnh
- Bình chứa nước nóng
- Cụm bình chứa nước (hoặc cụm bình cấp nước)
- Dàn ngưng (dàn trao đổi nhiệt)

2. Cụm lọc RO

- Bơm tăng áp
- Bộ nguồn
- Cụm chia nước đầu vào
- Giá đỡ cốc lọc
- Lõi lọc thô (lõi tiền xử lý)
- Màng lọc RO
- Lõi lọc chức năng (lõi sau lọc)

3. Vỏ máy / Kết cấu

- Chân đế / Giá đỡ
- Thân vỏ chính
- Nắp trên / Nắp máy

2. Phụ kiện đi kèm

- Đầu nối cấp nước: 1 chiếc
- Vòi nước: 2 chiếc
- Tay gạt vòi: 2 chiếc
- Ống dẫn: 1 cuộn cho mỗi loại gồm ống PVC, ống RO 3/8 inch và ống RO 1/4 inch (màu vàng)
- Đầu nối chữ U: 1 bộ
- Sách hướng dẫn sử dụng: 1 cuốn

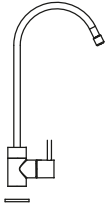

Vòi



Ống cấp nước
3/8



Ống nước thải
1/4



Ống thoát tràn
PVC



Phe gài

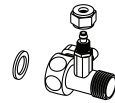

Đầu chia nước

Dụng cụ cần thiết để lắp đặt

- **Phương pháp đo:** Được xác định với mẫu nước ổn định khoảng 200 ml, lấy sau khi xả bỏ 200 ml nước ban đầu.
- **Dụng cụ điện:** 1 bộ máy khoan và mũi khoan.
- **Dụng cụ đo lường:** Máy đo pH và máy đo TDS.

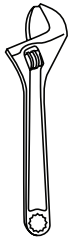

Mô lét



Kim



Tuốc-nơ-vít



Dao cắt

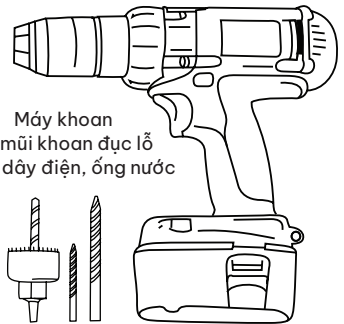

Máy khoan
và mũi khoan đục lỗ
để đi dây điện, ống nước



Băng dán

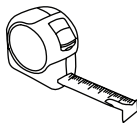

Thước dây



Đồng hồ
đo pH



Đồng hồ
đo TDS

3. Sơ đồ nước

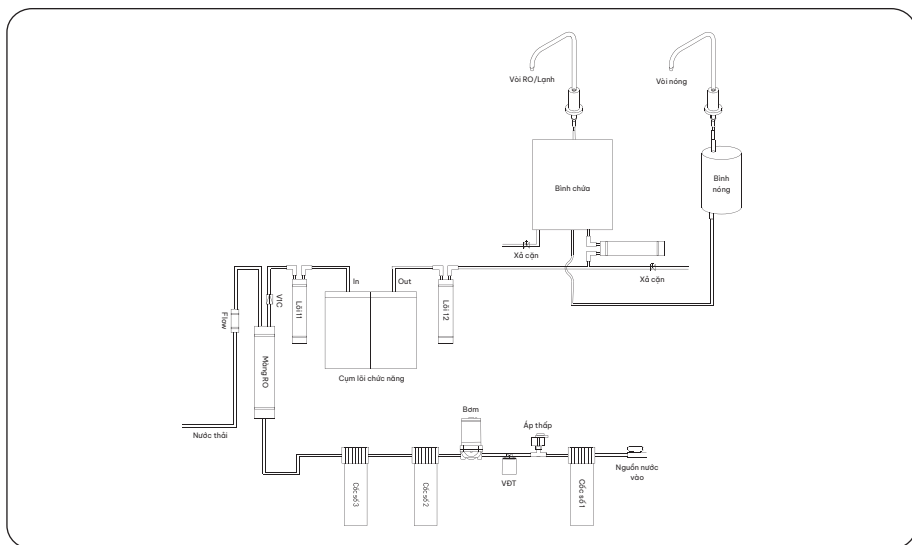

Sơ đồ nước PLATINUM S66

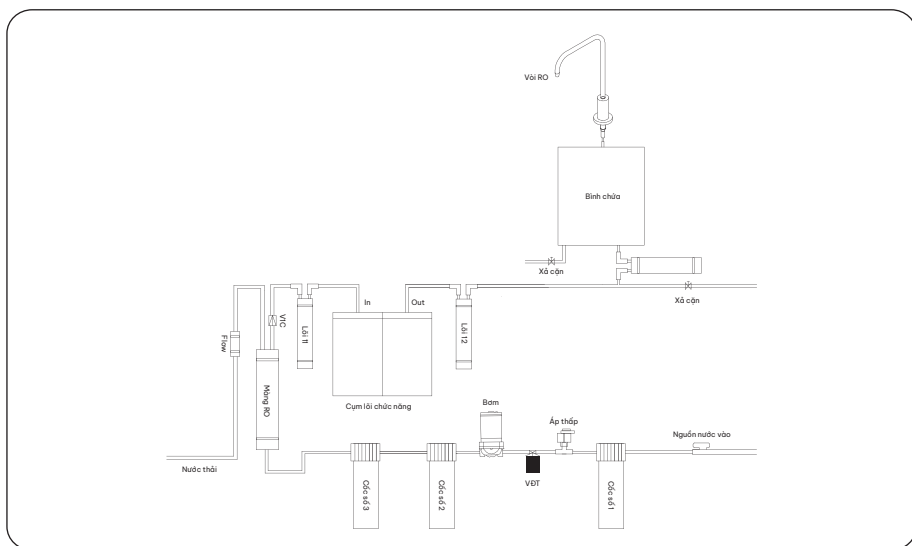

Sơ đồ nước PLATINUM S22

Bước 1: Kiểm tra vị trí lắp đặt

- Kích thước không gian tối thiểu cho máy:
 - Chiều rộng: 35.0 cm
 - Chiều cao: 140.0 cm
 - Chiều sâu: 52.0 cm
- Vị trí thuận tiện:

Lựa chọn vị trí lắp đặt đảm bảo thuận tiện cho việc đi đường ống cấp nước đầu vào, lắp đặt đường xả thải và kết nối nguồn điện.

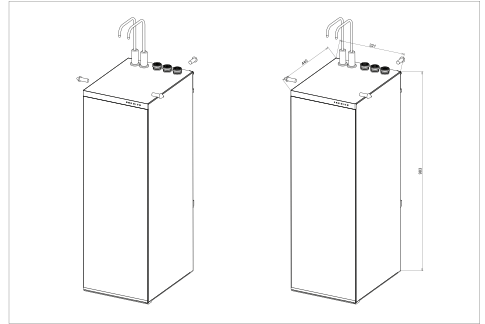

Bước 2: Chuẩn bị hệ thống

- Khóa van cấp nước chính hoặc van điều khiển khu vực lắp đặt.
- Xả hết lượng nước còn lại trong đường ống trước khi tiến hành kết nối.

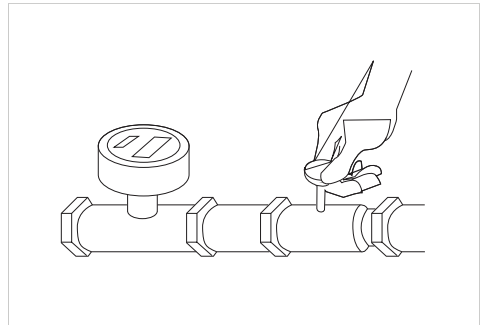

Bước 3: Lắp đặt đầu nối cấp nước và kết nối ống RO

- Lắp đầu nối cấp nước vào đường cấp nước đầu vào. Quấn 15–20 vòng bằng tan (bằng keo Teflon) tại tất cả các vị trí ren để đảm bảo kín nước, tránh rò rỉ.
- ⚠️ **Lưu ý:** Không làm thất lạc gioăng cao su (O-ring) đi kèm đầu nối cấp nước.
- **Kết nối ống:** Gắn một đầu ống cấp 3/8" vào đầu nối cấp nước.

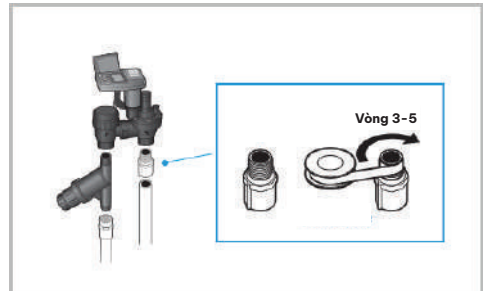

Bước 4: Kết nối đường nước vào RO

- Kết nối một đầu ống cấp 3/8" vào đầu nối cấp nước, đảm bảo ống được cắm sâu và chắc chắn vào đầu nối nhanh (quick-connect).
- Kết nối đầu còn lại của ống cấp vào cổng nước vào (RO Inlet) trên thiết bị.

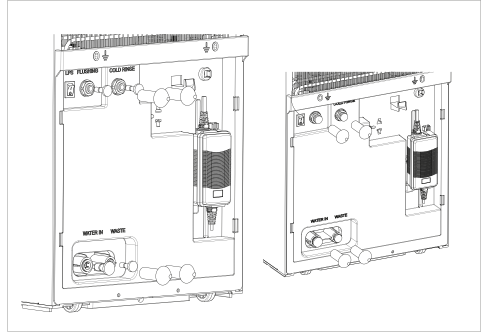

Bước 5: Kết nối đường nước thải

- Sử dụng ống thải 1/4" (màu vàng) cho đường nước thải:
 - Kết nối một đầu ống vào cổng xả thải trên thiết bị
 - Kết nối đầu còn lại vào hệ thống thoát nước của gia đình.

⚠ Cảnh báo: Đảm bảo đường ống xả được lắp đặt đúng cách, tránh gấp khúc hoặc tắc nghẽn gây cản trở dòng chảy.

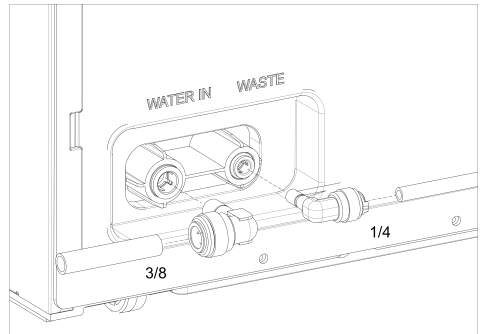

Bước 6: Kết nối đường xả tràn

- Sử dụng ống PVC để kết nối với cổng xả tràn của thiết bị.
- Kết nối đầu còn lại của ống vào hệ thống thoát nước của gia đình.
- **Lưu ý:** Thiết bị cần được lắp đặt nghiêng về phía sau tối thiểu 5° để đảm bảo thu gom hiệu quả lượng nước tràn trên bề mặt kính.

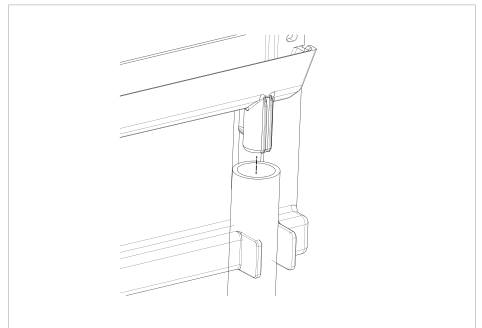

4. Sơ đồ điện

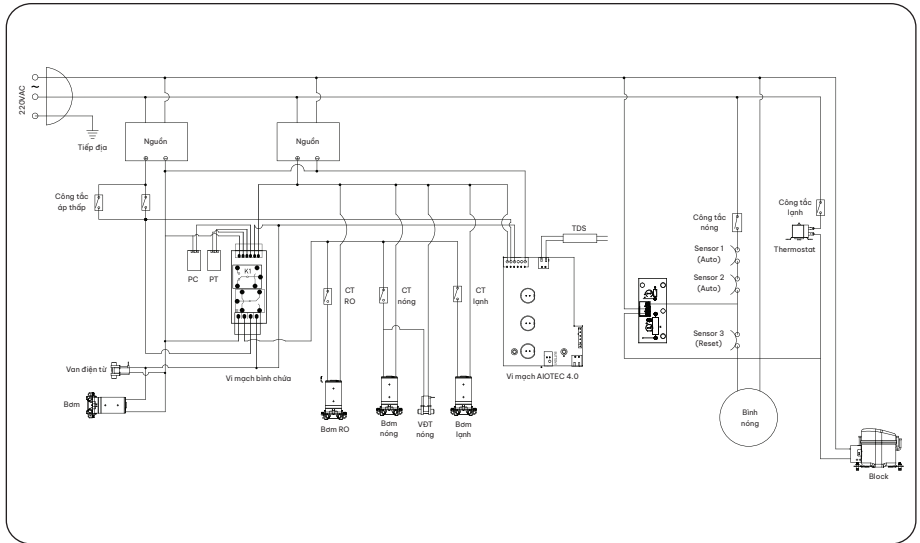

Sơ đồ điện PLATINUM S66

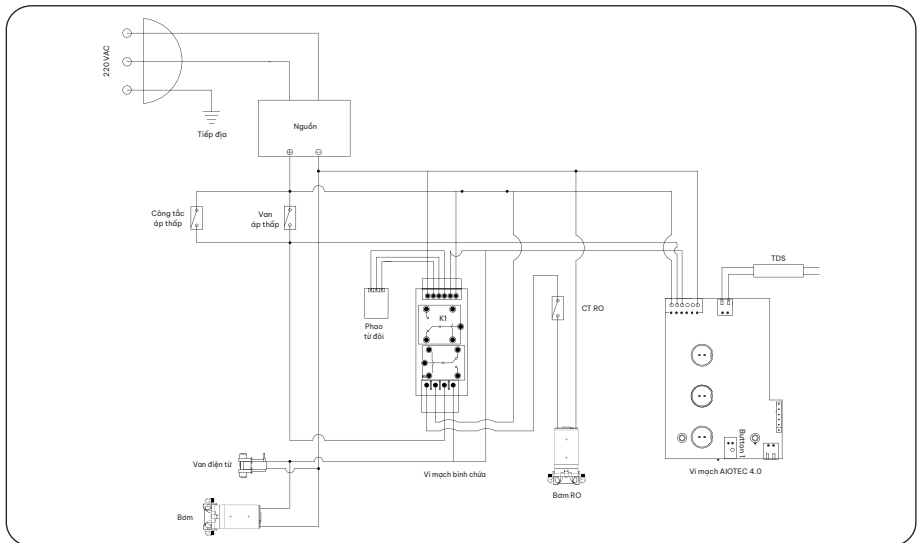

Sơ đồ điện PLATINUM S22

Bước 1: Hướng dẫn an toàn

- Nên lựa chọn vị trí lắp đặt tránh ánh nắng trực tiếp hoặc khu vực có nhiệt độ cao.
- Sử dụng đúng điện áp theo thông số kỹ thuật của thiết bị (220V/50Hz). Khuyến nghị chỉ sử dụng nguồn điện và phích cắm đi kèm sản phẩm. Không rút hoặc chạm vào phích cắm khi tay ướt để tránh nguy cơ điện giật.
- Luôn ngắt nguồn điện và khóa nguồn nước trước khi thực hiện bảo trì.
- Không sử dụng thiết bị với ổ cắm điện không đảm bảo an toàn.

▸ Không cắm điện vào ổ cắm bị

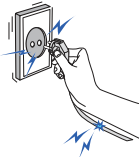

▸ Không sử dụng chung ổ cắm với các thiết bị điện khác.

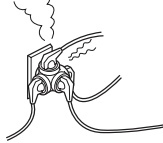

▸ Kiểm tra nguồn điện trước khi sử dụng. Chỉ kết nối thiết bị với nguồn điện đúng định mức.

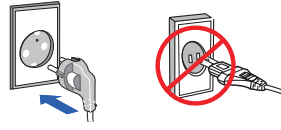

▸ Khi rút phích cắm, không kéo dây điện mà phải cầm trực tiếp vào đầu phích.



! Chỉ sử dụng adapter chính hãng hoặc theo khuyến nghị của nhà sản xuất.

Bước 2: Kết nối tiếp địa

- Sử dụng dây điện riêng để nối vỏ thiết bị với hệ thống tiếp địa hoặc hệ thống nối đất của gia đình. Bắt buộc với PLATINUM S66, ở PLATINUM S22 không bắt buộc.

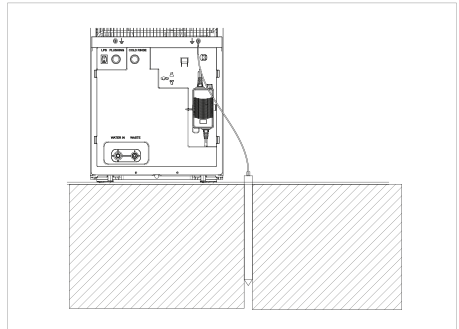
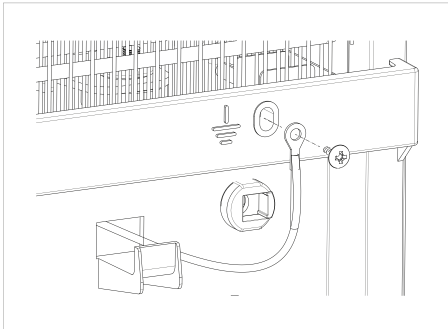

Bước 3: Cấp nguồn điện

- Cắm trực tiếp dây nguồn của thiết bị vào hệ thống điện gia đình (220-240V / 50Hz).

⚠ Cảnh báo: Thiết bị sử dụng phích cắm loại E. Nếu ổ cắm điện không tương thích, cần sử dụng đầu chuyển đổi phù hợp.

Lắp đặt vòi nước

Bước 1: Tháo nút Silicone trên thân vòi.

Bước 2: Lắp đầu vòi vào lỗ trên thân vòi.

Lưu ý: Đảm bảo gioăng cao su (O-ring) trên đầu vòi không bị biến dạng hoặc hư hỏng trước khi lắp.

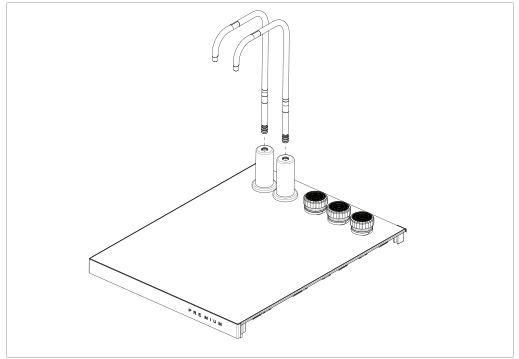

Hình ảnh minh họa cho PLATINUM S66

1. Kiểm tra trước khi vận hành

Bước 1: Kiểm tra nguồn nước đầu vào

- Đảm bảo nguồn nước đầu vào ổn định, không chứa tạp chất kích thước lớn.
- Kiểm tra van cấp nước đầu vào đang ở trạng thái đóng.
- Kiểm tra ống dẫn nước không bị gấp hoặc xoắn.

Bước 2: Kiểm tra điện

- Đảm bảo thiết bị sử dụng đúng điện áp theo thông số kỹ thuật.
- Kiểm tra ổ cắm điện khô ráo, không bị lỏng.
- Không đặt nguồn điện trực tiếp trên sàn, tránh nước tràn tiếp xúc với nguồn điện.

Bước 3: Kiểm tra kết nối tổng thể

- Kiểm tra tất cả các đầu nối nhanh (quick-connect).
- Đảm bảo đường xả thải và ống thông khí thông suốt, không bị tắc nghẽn và được kết nối đúng với hệ thống thoát nước.

Bước 4: Mở van cấp nước

- Mở van từ từ để tránh sốc áp hoặc tăng áp đột ngột.
- Quan sát và kiểm tra rò rỉ tại các điểm kết nối ngay sau khi mở van.

2. Sục rửa hệ thống

Bước 1: Tháo nút bảo vệ

- Tháo nút bảo vệ tại cổng sục rửa.

⚠ **Cảnh báo:** Đảm bảo van cấp nước đầu vào đang ở trạng thái đóng trước khi thực hiện.

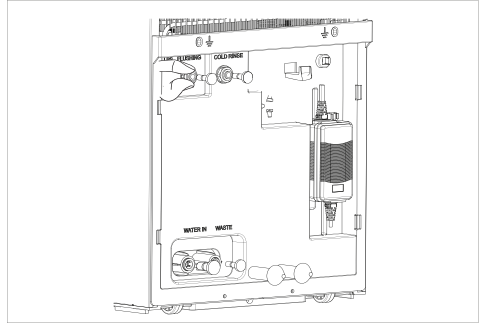

Bước 2: Kết nối ống sục rửa

- Sử dụng ống thải 1/4 "màu vàng" để kết nối với đầu nối sục rửa.

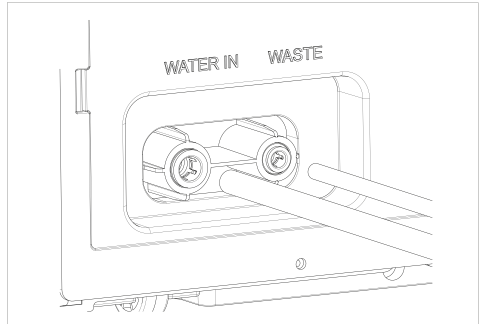

Bước 3: Mở nước đầu vào

- Mở từ từ van cấp nước đầu vào.
- **Lưu ý:** Quan sát kỹ các điểm kết nối để phát hiện rò rỉ.

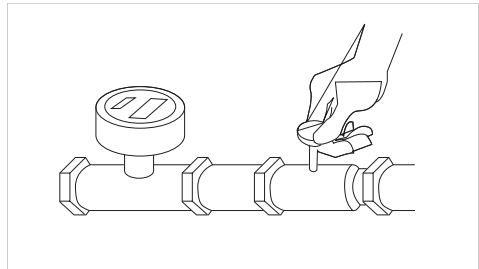

Bước 4: Thời gian sục rửa ban đầu

- Chờ khoảng 40 phút cho đến khi nước chảy ra từ đường sục rửa trở nên trong.
- Thời gian này giúp hoàn tất quá trình làm sạch ban đầu và loại bỏ bụi than hoạt tính.

Bước 5: Xả bình và rửa hoàn tất (Chỉ áp dụng cho PLATINUM S66)

- Hướng dẫn cập nhật (xả nước): Xoay núm van bị nước nóng/lạnh theo chiều kim đồng hồ để xả toàn bộ nước trong bình nóng/lạnh trong khoảng 5-10 phút.

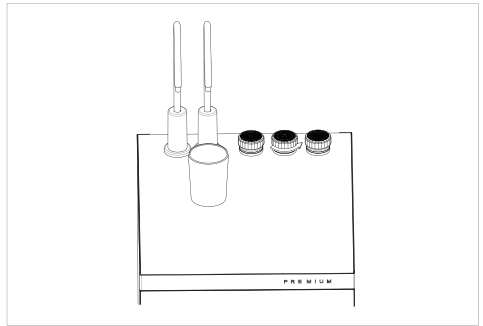
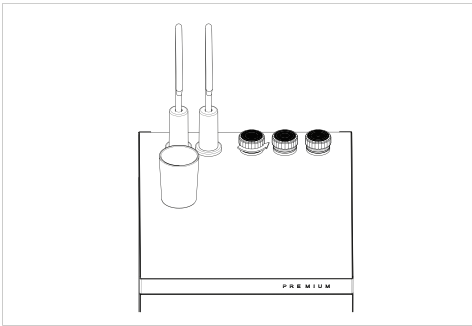

Hình ảnh minh họa cho PLATINUM S66

Bước 6: Kiểm tra chất lượng nước

- Đo các chỉ số TDS và pH của nước tại vòi, sau đó so sánh với chất lượng nước đầu vào.
- Lưu ý: Các giá trị đo chỉ mang tính tham khảo và phụ thuộc vào chất lượng nguồn nước đầu vào. Không bật công tắc nước nóng/lạnh trong quá trình đo.

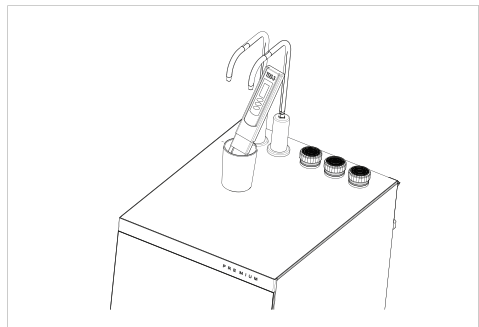

Hình ảnh minh họa cho PLATINUM S66

1. Hướng dẫn sử dụng vòi và lấy nước

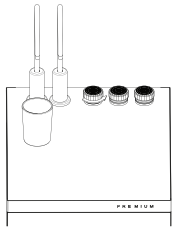
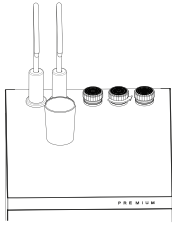
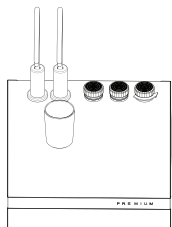
CHỨC NĂNG	HƯỚNG DẪN	HÌNH ẢNH THAM KHẢO (Hình ảnh minh họa cho PLATINUM S66)
Lấy nước nóng (Chỉ áp dụng cho PLATINUM S66)	<ol style="list-style-type: none"> Chuẩn bị: Bật công tắc nước nóng trước 10-15 phút. Lấy nước: Xoay khóa nước nóng (thường là khóa ngoài cùng - cơ chế an toàn) theo chiều kim đồng hồ để lấy nước. Dừng/Khóa: Xoay ngược chiều kim đồng hồ để khóa vòi và ngừng cấp nước. 	
Lấy nước lạnh (Chỉ áp dụng cho PLATINUM S66)	<ol style="list-style-type: none"> Chuẩn bị: Bật công tắc nước lạnh trước 20-30 phút. Lấy nước: Xoay khóa nước lạnh (thường là khóa ở giữa) theo chiều kim đồng hồ để lấy nước. Dừng/Khóa: Xoay ngược chiều kim đồng hồ để ngừng cấp nước. 	
Lấy nước RO (Nhiệt độ thường)	<ol style="list-style-type: none"> Lấy nước: Xoay khóa nước RO chuyên dụng theo chiều kim đồng hồ để lấy nước. Lưu ý: Tùy theo model, nước RO và nước lạnh có thể dùng chung vòi hoặc chung cơ cấu tay gạt. 	

⚠ Cảnh báo an toàn và lưu ý vận hành

- **An toàn nước nóng:** Nhiệt độ nước có thể lên tới 95°C. Không chạm vào đầu vòi để tránh bị bỏng.
- **Chống bắn nước:** Xoay khóa nước nóng cẩn thận, để tránh bắn nước gây bỏng.
- **Bảo vệ thanh đốt:** Chỉ bật công tắc nước nóng sau khi nước đã chảy liên tục qua vòi nước nóng (tránh làm hỏng thanh đốt).
- **Dung tích lấy tối đa:** Lấy tối đa 8 lít nước mỗi lần.
- **Hồi phục bình chứa:** Không tiếp tục lấy nước khi bình đã cạn (dấu hiệu: nước chảy ngắt quãng). Sau khi lấy hết nước, dừng lại và chờ 10-20 phút để hệ thống lọc và bình chứa hồi phục trước khi tiếp tục sử dụng.
- Do khóa nước nóng loại này không điều chỉnh được lưu lượng, không nên sử dụng các loại cốc hoặc dụng cụ có lòng nông vì dễ gây bắn nước. Đồng thời, không đặt cốc quá xa miệng vòi để hạn chế tình trạng nước bắn tóe.

2. Trạng thái hệ thống và đèn LED hiển thị

ĐÈN CHỈ BÁO	TRẠNG THÁI ĐÈN	MÔ TẢ
Đèn báo Nóng (Chỉ áp dụng cho PLATINUM S66)	Màu đỏ	Chế độ làm nóng đang hoạt động
	Tắt	Chế độ làm nóng không hoạt động
Đèn báo Lạnh (Chỉ áp dụng cho PLATINUM S66)	Màu xanh dương	Chế độ làm lạnh đang hoạt động
	Tắt	Chế độ làm lạnh không hoạt động
Độ tinh khiết	Màu xanh dương	TDS sau RO < 100
	Màu vàng	TDS sau RO > 100
Đèn báo lõi	Màu xanh dương	Lõi lọc hoạt động tốt
	Màu vàng	Lõi lọc sắp cần thay thế
	Màu đỏ	Lõi lọc đã hết hạn sử dụng
Trạng thái	Màu xanh dương	Thiết bị đã kết nối với điện thoại
	Màu vàng	Thiết bị không kết nối được Wi-Fi
	Nhấp nháy màu vàng	Đang chờ kết nối Wi-Fi
	Nhấp nháy màu đỏ	Cảnh báo hệ thống:
		- Không có nước đầu vào
		- Nước đầu vào yếu
		- Bơm hoạt động > 5 giờ
Hiển thị tuổi thọ lõi	- Lõi 1, 2, 3, C (lõi chức năng):	
	- 1200 giờ / 360 ngày	
	- Lõi 4 (RO): 3600 giờ / 1080 ngày	

3. Lưu ý khi không sử dụng trong thời gian dài

Phần này hướng dẫn quy trình tắt thiết bị an toàn trong thời gian dài không sử dụng và cách khởi động lại.

Bước 1: Kiểm tra tắt máy và lưu trữ

Bước này nhằm đảm bảo thiết bị được ngắt nguồn và xả nước an toàn.

1.1 Ngắt kết nối và tắt máy:

- Khóa van cấp nước đầu vào và rút phích cắm điện ngay lập tức để ngắt nguồn điện của thiết bị.

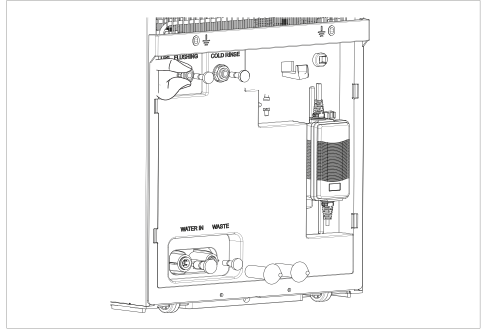
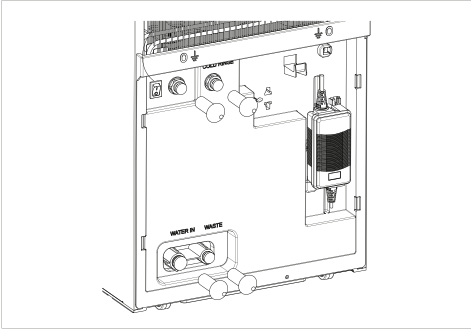

1.2 Xả bình chứa (bình nước lạnh):

- Mở cổng/nút xả để xả toàn bộ nước trong bình chứa.
- Quy trình xả bình lạnh:
 - Rút phích cắm điện của thiết bị.
 - Tháo nút xả nước lạnh (ký hiệu “Cold Rinse”).
 - Để nước trong bình lạnh xả hết hoàn toàn.
 - Lắp lại và siết chặt nút xả vào bình.

Bước 2: Khởi động lại hệ thống

Bước này hướng dẫn quy trình đưa thiết bị trở lại trạng thái hoạt động sau thời gian không sử dụng.

2.1 Cố định và cấp lại nguồn điện:

- Kiểm tra và siết chặt nút xả của bình chứa.
- Mở lại đường cấp nước và cắm điện để cấp nguồn cho thiết bị.

2.2 Sục rửa toàn bộ hệ thống:

- Thực hiện sục rửa toàn hệ thống (tham khảo mục “Sục rửa hệ thống” để biết chi tiết).
- Tiếp tục sục rửa thêm 5–10 phút trước khi sử dụng nước.

1. Hướng dẫn cài đặt ứng dụng và tạo lập tài khoản

Bước 1:

Tìm kiếm và cài đặt ứng dụng “Karofi 365” trên cửa hàng ứng dụng Google Play hoặc App Store.

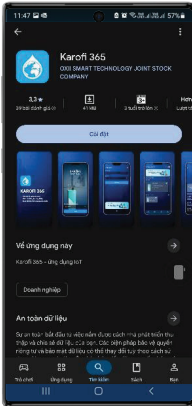

Bước 2:

Mở ứng dụng đã cài đặt, chọn quốc gia Việt Nam để tiếp tục.

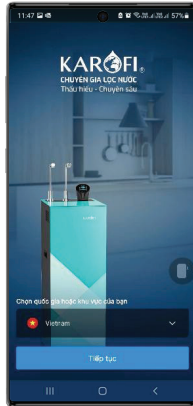

Bước 3:

Tiến hành đăng ký tài khoản.

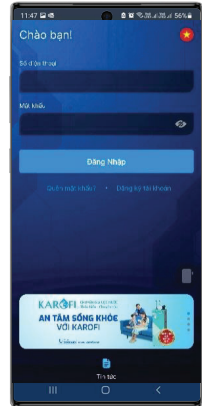

Bước 3:

Điền thông tin tài khoản và nhấn đăng ký (lưu ý mật khẩu bao gồm cả chữ và số).

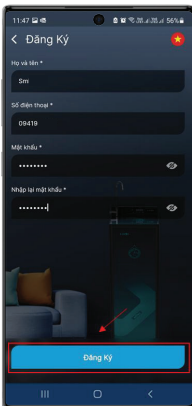

Bước 4:

Nhận và điền mã OTP (gửi qua SMS) để kích hoạt tài khoản. Ấn “Gửi lại” nếu không nhận được mã OTP hoặc mã hết hiệu lực.

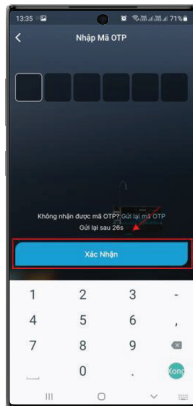

Bước 5:

Tiến hành đăng nhập bằng số điện thoại và mật khẩu đã đăng ký.

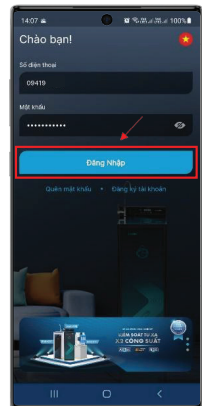

2. Hướng dẫn kết nối với thiết bị

*Chú ý: Cần thực hiện gần với khoảng cách tối đa từ điện thoại đến thiết bị là 5m.

Bước 1:

Đăng nhập ứng dụng
Ấn “Vui lòng thêm thiết bị”.

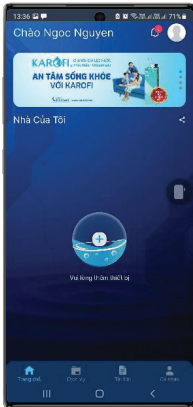

Bước 2:

Bật đồng thời Wi-Fi, GPS và Bluetooth để bắt đầu kết nối. Vui lòng đồng ý nếu ứng dụng yêu cầu truy cập thông tin vị trí.

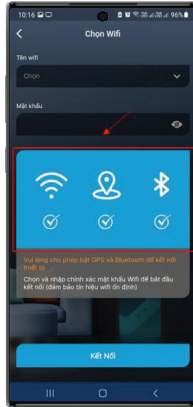

Bước 3:

Chọn Wifi cố định cho máy và nhập thông tin Wi-Fi để kết nối thiết bị (hãy đảm bảo mật khẩu Wi-Fi chính xác).



Bước 4:

Tiến hành rút và cắm lại dây điện để khởi động lại thiết bị. Chờ 5 giây đến khi đèn trạng thái nhấp nháy rồi nhấn “Xác nhận” để kết nối.

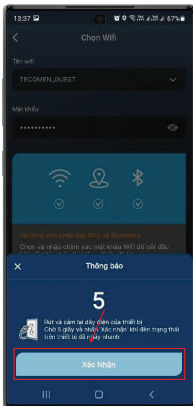

Bước 5:

Tìm kiếm thành công, ấn “Hoàn tất” để thêm thiết bị.

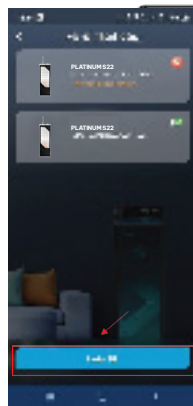

Bước 6:

Nếu kết nối thất bại, kiểm tra mật khẩu Wi-Fi. Khởi động lại thiết bị và làm theo hướng dẫn.

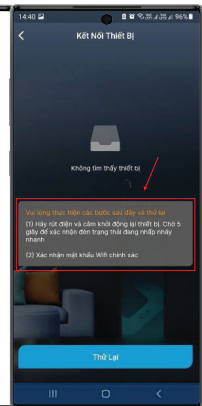

3. Hướng dẫn sử dụng ứng dụng

* HƯỚNG DẪN QUẢN LÝ THIẾT BỊ VỚI KAROFI 365

Người dùng có thể theo dõi từ xa các thông tin của thiết bị như sau:

1. Chất lượng nước

Màu của vòng tròn sẽ thay đổi tương ứng với độ tinh khiết

+ Xanh lá (TDS < 100)

Nước tinh khiết

+ Vàng (TDS > 100)

Nước kém an toàn

2. Tình trạng máy

Trạng thái hoạt động ổn định hoặc lỗi phát sinh sẽ được thông báo bên dưới chất lượng nước.

3. Thời gian thay lõi

Thời gian còn lại của từng lõi lọc.

Tại màn hình trang chủ, chọn thiết bị cần xem thông tin.

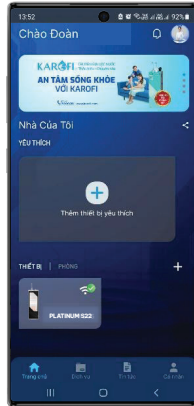

Trạng thái hoạt động và chất lượng nước sẽ được hiển thị chi tiết.

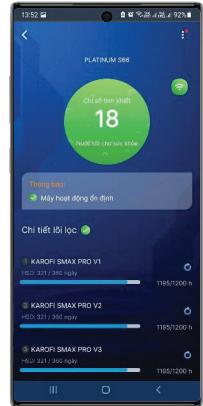

* HƯỚNG DẪN THÊM VÀ QUẢN LÝ NHÀ

Tại trang chủ ứng dụng, chọn “Cá nhân” hoặc ấn vào “Ảnh đại diện” và chọn “Quản lý nhà”.

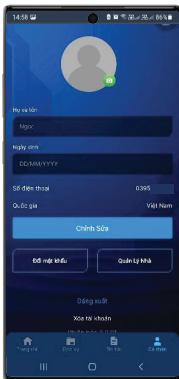

* HƯỚNG DẪN RESET THỜI GIAN LỖI LỌC

Sau khi tiến hành thay lõi, ấn nút reset bên góc phải để cài lại thời gian lỗi lọc.

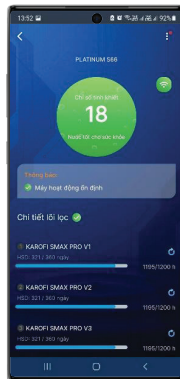

* HƯỚNG DẪN CÀI ĐẶT LẠI THÔNG TIN WIFI

Người dùng có thể cập nhật khi mật khẩu của Wi-Fi kết nối với thiết bị thay đổi. Chọn icon cài đặt tại góc trên bên phải.

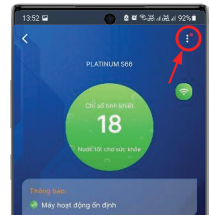

QUÉT MÃ QR
ĐỂ XEM VIDEO CHI TIẾT HƯỚNG DẪN

1. Khuyến nghị lịch thay thế lõi lọc

HỆ THỐNG LỌC SMAX MASTER 12 CẤP LỌC



BẢO TRÌ VÀ THAY THỂ LỖI LỌC

Thời gian sử dụng được căn cứ theo điều kiện nước máy đầu vào tiêu chuẩn và có thể bị ảnh hưởng theo chất lượng nước đầu vào thực tế. Nên thay lõi chính hãng theo thời hạn khuyến cáo để đảm bảo chất lượng đầu ra luôn tốt nhất. **Việc không thay lõi lọc đúng hạn có thể làm giảm chất lượng nước và nằm ngoài phạm vi bảo hành.**

Thứ tự lõi	Tên lõi	Chức năng	Thời gian sử dụng	Xuất xứ
Lõi số 1	Smax Master F1	<ul style="list-style-type: none">Lõi lọc nguyên khốiGiữ lại cặn lơ lửng, rỉ sét, bùn cát và tạp chất cơ học có kích thước lớn trong nước	12 tháng	Việt Nam
Lõi số 2	Smax Master F2	<ul style="list-style-type: none">Lõi lọc nguyên khốiHấp thụ mùi, màu và một số hợp chất hữu cơ thường gặp trong nước sinh hoạt	12 tháng	Việt Nam
Lõi số 3	Smax Master F3	<ul style="list-style-type: none">Lõi lọc nguyên khốiBổ trợ khả năng lọc cặn mịn có kích thước nhỏ và tạp chất còn sót lại sau các lõi phía trước	12 tháng	Việt Nam
Lõi số 4	Smax Master RO	<ul style="list-style-type: none">Màng lọc RO nguyên khốiGiảm triệt để hàm lượng tạp chất hòa tan trong nước, tạo nguồn nước tinh khiết cho các bước xử lý tiếp theo	36 tháng	Mỹ
Lõi số 5 (Tích hợp trong bộ HP6.0)	Mineral	<ul style="list-style-type: none">Lõi bổ sung khoángCung cấp khoáng chất hòa tan theo đặc tính vật liệu lọc	12 tháng	Việt Nam
Lõi số 6 (Tích hợp trong bộ HP6.0)	Bioceramic	<ul style="list-style-type: none">Lõi vật liệu gốm BioceramicHỗ trợ ổn định tính chất nước sau lọc	12 tháng	Việt Nam
Lõi số 7 (Tích hợp trong bộ HP6.0)	Far-infrared	<ul style="list-style-type: none">Lõi vật liệu hồng ngoại xaBổ trợ cải thiện khả năng hấp thụ nước khi sử dụng	12 tháng	Việt Nam
Lõi số 8 (Tích hợp trong bộ HP6.0)	Tourmaline	<ul style="list-style-type: none">Lõi khoáng TourmalineHỗ trợ tăng cường tính ổn định cấu trúc của nước sau lọc	12 tháng	Việt Nam
Lõi số 9 (Tích hợp trong bộ HP6.0)	T33-GAC	<ul style="list-style-type: none">Than hoạt tính cao cấpHỗ trợ cải thiện mùi vị nước trước khi sử dụng	12 tháng	Việt Nam
Lõi số 10 (Tích hợp trong bộ HP6.0)	Nano Silver Plus	<ul style="list-style-type: none">Lõi vật liệu kháng khuẩn hỗ trợ hạn chế sự phát triển của vi sinh vật trong môi trường lõi	12 tháng	Việt Nam
Lõi số 11	Smax Master Mineral Plus	<ul style="list-style-type: none">Lõi lọc nguyên khốiBổ sung khoáng chất theo đặc tính vật liệu, giúp nước dễ uống hơn	12 tháng	Việt Nam
Lõi số 12	Smax Master Alkaline Plus	<ul style="list-style-type: none">Lõi lọc nguyên khốiHỗ trợ điều chỉnh tính chất nước sau lọc theo hướng trung tính hơn	12 tháng	Việt Nam

2. Dấu hiệu lỗi lọc bị tắc hoặc hết hạn

HIỆN TƯỢNG	QUAN SÁT
Máy chạy liên tục trong thời gian dài hoặc không tự ngắt	Bơm hoạt động liên tục cả ngày dù nhu cầu sử dụng nước không tăng đáng kể
Nước có mùi hoặc vị lạ	Các chỉ số chất lượng nước thay đổi, vượt ngưỡng tiêu chuẩn
Ứng dụng Karofi 365 báo bơm chạy liên tục trên 5 giờ hoặc đèn trạng thái LED nhấp nháy màu đỏ	Lỗi lọc thô bị bẩn hoặc tắc
Đèn FILTER trên bề mặt kính hiển thị màu vàng hoặc đỏ, hoặc ứng dụng báo lỗi lọc đã hết thời gian sử dụng	Lỗi lọc đã đến hạn thay thế
Đèn TDS trên bề mặt kính hiển thị màu vàng, ứng dụng báo lỗi TDS cao	Màng RO đã đến hạn thay thế

3. Quy trình thay thế lỗi lọc

Bước 1: Chuẩn bị an toàn và xả nước

Quy trình này nhằm đảm bảo thiết bị được ngắt nguồn và xả áp an toàn trước khi bảo trì.

- Tham chiếu thứ tự lỗi lọc:** Luôn đối chiếu với sơ đồ đi kèm để xác định đúng vị trí và thứ tự các lỗi lọc (Smax Master F1-F3, màng RO, lõi chức năng HP6...).
- Ngắt nguồn nước:** Khóa van cấp nước đầu vào (đầu nối cấp nước).
- Xả áp hệ thống:** Mở vòi RO và kích hoạt công tắc áp thấp để xả hết nước còn lại trong hệ thống.
- Ngắt nguồn điện:** Luôn rút phích cắm khỏi ổ điện trước khi thực hiện sửa chữa hoặc thay thế linh kiện.

Bước 2: Loại bỏ bộ lọc



Ấn nút lõi nhả tương ứng với từng lõi lọc hoặc nhóm lõi lọc như mô tả dưới đây. Xác định đúng nút trước khi thao tác:

- **Nút 1:** Thay lõi lọc thô F1
- **Nút 2:** Thay lõi lọc thô F2 và F3
- **Nút 3:** Thay màng RO
- **Nút 4:** Thay bộ lõi chức năng HP 6.0
- **Nút 5:** Thay bộ 2 lõi Plus (lõi chức năng)

Thao tác tháo lõi

1. **Nhấn nút:** Nhấn nút để bắt đầu tháo lõi.
2. **Tháo lõi:** Giữ tay cầm của lõi lọc và kéo thẳng ra ngoài.
3. **Lắp lại:** Thực hiện tương tự với các lõi khác cần thay thế.

Lưu ý: Đối với các vị trí có hai lõi dùng chung một nút nhả (Nút 2 và Nút 5), nhấn nút để tháo đồng thời cả hai lõi. Sau khi thay lõi mới, lắp lại từng lõi theo đúng thứ tự để đảm bảo thiết bị vận hành ổn định.

BẢO TRÌ VÀ THAY THẾ LỖI LỌC

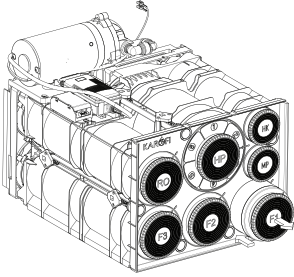

Lỗi F1

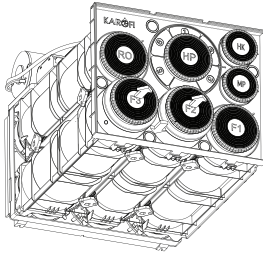

Lỗi F2 & F3

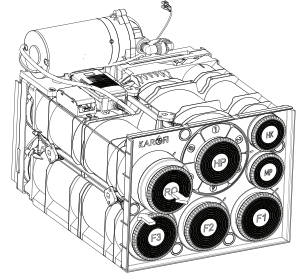

Lỗi RO

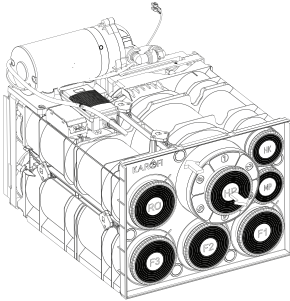

Cụm lõi chức năng

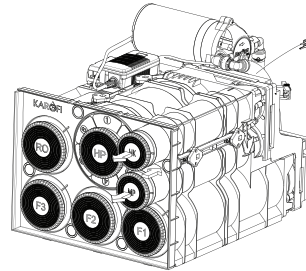

2 lõi chức năng bổ sung

Bước 3: Lắp đặt lõi lọc

Quy trình này hướng dẫn lắp đặt đúng các lõi lọc thay thế.

- **Lắp đặt:** Đặt lõi lọc mới vào đúng khoang chứa tương ứng.
- **Kiểm tra hướng lắp:** Đảm bảo mũi tên chỉ hướng trên lõi lọc hướng thẳng đứng lên trên (vuông góc), căn chỉnh đúng với vị trí trong khoang.
- **Khóa cố định:** Đẩy lõi lọc vào hết hành trình cho đến khi nghe tiếng “click”. Âm thanh này xác nhận lõi đã được khóa chắc chắn và kín khít.

1. Đối tượng sử dụng

⚠ **Cảnh báo:** Thiết bị không dành cho người có hạn chế về thể chất, cảm giác hoặc nhận thức, hoặc thiếu kinh nghiệm và kiến thức, trừ khi có sự giám sát hoặc hướng dẫn từ người chịu trách nhiệm về an toàn khi sử dụng thiết bị.

Trẻ em cần được giám sát để đảm bảo không chơi đùa hoặc sử dụng thiết bị không đúng cách.

2. Hướng dẫn bảo quản nước sau lọc

Để duy trì chất lượng nước sau khi lọc, vui lòng tuân thủ các khuyến nghị bảo quản sau:

HẠNG MỤC	KHUYẾN NGHỊ BẢO QUẢN
Bình chứa, cốc	Chỉ sử dụng các dụng cụ chứa sạch, chuyên dụng và có nắp đậy kín.
Vị trí đặt	Tránh đặt dụng cụ chứa dưới ánh nắng trực tiếp hoặc gần nguồn nhiệt.
Chất lượng dụng cụ	Không sử dụng các vật chứa tái chế kém chất lượng có thể thôi nhiễm hóa chất vào nước.
Thời gian sử dụng	Khuyến nghị sử dụng hết nước đã lọc trong vòng 24 giờ kể từ khi lấy nước để đảm bảo chất lượng và độ tươi mới.

3. Lưu ý khi kết nối với thiết bị phụ trợ và cây nước

Quan trọng khi kết nối với bình chứa ngoài hoặc thiết bị nước nóng/lạnh.

- Khi dẫn nước RO sau lọc đến bình chứa phụ hoặc thiết bị nước nóng/lạnh bên ngoài, người dùng cần tuân thủ đầy đủ hướng dẫn và tiêu chuẩn kỹ thuật do nhà sản xuất của thiết bị đó quy định.
- Việc kết nối không đúng kỹ thuật có thể gây nhiễm chéo, làm giảm chất lượng nước sau lọc hoặc gây rò rỉ.
- Chỉ sử dụng các bình chứa và phụ kiện đạt tiêu chuẩn, đồng thời cần vệ sinh định kỳ để đảm bảo an toàn cho nước uống.

Nếu gặp vấn đề trong quá trình sử dụng máy lọc nước, vui lòng tham khảo bảng dưới đây để xác định hiện tượng, nguyên nhân và phương án xử lý:

HIỆN TƯỢNG	NGUYÊN NHÂN	GIẢI PHÁP
1. Lưu lượng nước tại vòi yếu	<ul style="list-style-type: none"> Bơm không tạo đủ áp lực 	<ul style="list-style-type: none"> Thay bơm
2. Máy chạy liên tục hoặc không tự ngắt	<ul style="list-style-type: none"> Mất nguồn nước đầu vào Lỗi lọc thô 1, 2, 3 bị tắc Áp lực nước đầu vào yếu Màng RO bị tắc Van điện từ không hoạt động 	<ul style="list-style-type: none"> Kiểm tra nguồn nước Thay lõi lọc thô Tăng áp lực nước đầu vào (nếu cần) Thay màng RO Thay van điện từ
3. Không kết nối được ứng dụng Karofi 365, đèn LED màu vàng liên tục	<ul style="list-style-type: none"> Thiết bị chưa kết nối Wi-Fi Khu vực không có tín hiệu Wi-Fi 	<ul style="list-style-type: none"> Khởi động lại nguồn điện Chờ đèn trạng thái nhấp nháy màu vàng rồi thực hiện kết nối
4. Nước có mùi lạ	<ul style="list-style-type: none"> Máy không sử dụng trong thời gian dài Chưa súc rửa trước khi lưu trữ Chất lượng nước đầu vào không đạt chuẩn - Lõi lọc đã hết hạn sử dụng 	<ul style="list-style-type: none"> Kiểm tra chất lượng nước đầu vào, bổ sung tiền xử lý (nếu cần) Súc rửa toàn bộ hệ thống Thay lõi lọc (nếu cần)
5. Máy vận hành ồn	<ul style="list-style-type: none"> Dầu bơm bị khô/mòn do sử dụng lâu Ốc cố định bơm bị lỏng hoặc chưa siết chặt sau bảo trì 	<ul style="list-style-type: none"> Kiểm tra bơm Thay bơm hoặc siết chặt ốc cố định
6. Nước tràn từ bình chứa	<ul style="list-style-type: none"> Hông van phao (kẹt/chập) Lỗi mạch điều khiển khiến bơm chạy liên tục Máy đặt trên bề mặt không cân bằng (ngiên >5°) 	<ul style="list-style-type: none"> Thay van phao/công tắc phao Thay mạch điều khiển Điều chỉnh lại vị trí máy, đảm bảo đặt trên bề mặt phẳng
7. Rò rỉ nước	<ul style="list-style-type: none"> Các đầu nối chưa siết chặt Gioăng (O-ring) bị thiếu hoặc hư hỏng 	<ul style="list-style-type: none"> Siết chặt các đầu nối Kiểm tra và thay thế gioăng (nếu cần)

HIỆN TƯỢNG	NGUYÊN NHÂN	GIẢI PHÁP
8. Máy không hoạt động	<ul style="list-style-type: none"> • Kết nối nguồn điện lỏng hoặc bị ngắt • Hỏng bộ nguồn/biến áp • Van cấp nước đầu vào và van bình chứa đang đóng • Công tắc áp suất thấp bị lỗi 	<ul style="list-style-type: none"> • Kiểm tra kết nối nguồn điện • Thay bộ nguồn/biến áp • Mở van cấp nước đầu vào và van bình chứa • Bỏ qua công tắc áp suất thấp để kiểm tra, kiểm tra đầu nối điện và/hoặc thay công tắc
9. Không có nước nóng khi bật chế độ nóng	<ul style="list-style-type: none"> • Cảm biến an toàn kích hoạt (mức nước thấp trong bình nóng) • Không cấp điện cho thanh đốt • Cảm biến nhiệt bị lỗi 	<ul style="list-style-type: none"> • Reset cảm biến • Kiểm tra dây nguồn, công tắc và nguồn điện • Thay cảm biến nhiệt
10. Làm lạnh kém	<ul style="list-style-type: none"> • Dàn ngưng không được thông thoáng • Nhiệt độ nước đầu vào quá cao • Tắc nghẽn môi chất lạnh trong hệ thống 	<ul style="list-style-type: none"> • Đặt máy cách tường tối thiểu 15 cm • Đảm bảo nhiệt độ nước đầu vào dưới 30°C • Nạp lại gas lạnh (cần kỹ thuật chuyên môn)
11. Nước không lạnh	<ul style="list-style-type: none"> • Công tắc nước lạnh đang tắt • Máy nén không hoạt động • Rò rỉ môi chất lạnh 	<ul style="list-style-type: none"> • Kiểm tra đèn LED lạnh và đảm bảo công tắc nước lạnh đã bật • Kiểm tra công tắc nguồn và dây điện • Xác định vị trí rò rỉ, hàn lại, hút chân không và nạp gas (cần kỹ thuật chuyên môn)

Phụ lục

Sơ đồ minh họa kết nối hệ thống lọc nước với nguồn điện và hệ thống cấp nước trong gia đình.

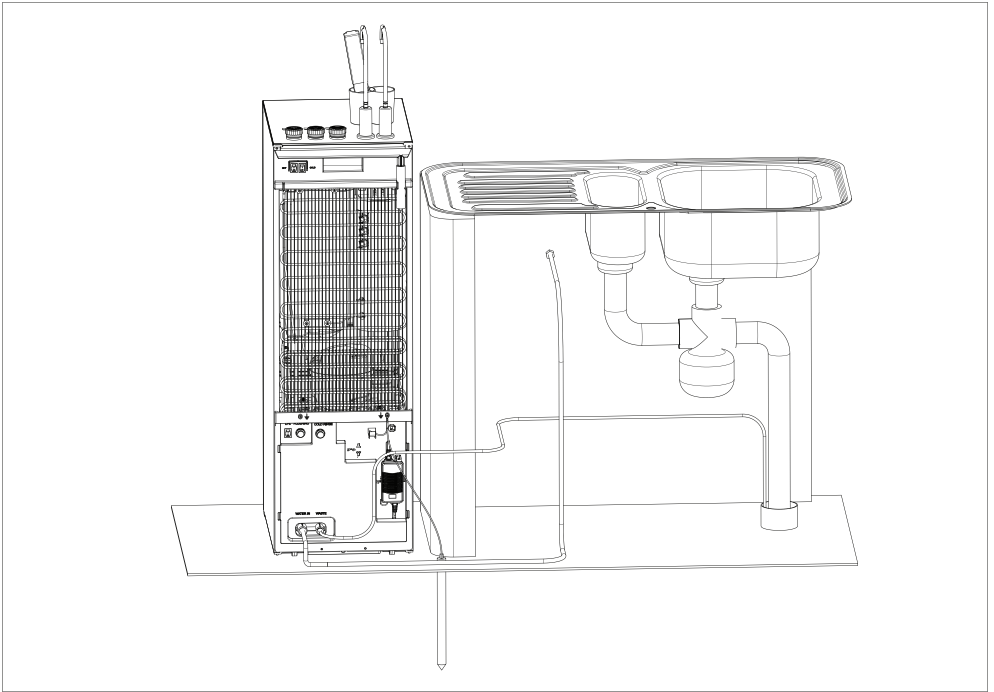

***LƯU Ý ĐẶC BIỆT:** Đây là văn bản quy định gốc làm căn cứ giải quyết khiếu nại. Karofi không chịu trách nhiệm đối với các sự cố phát sinh từ việc lắp đặt, vận hành hoặc bảo trì không đúng theo hướng dẫn.

Chi tiết điều khoản bảo hành của Karofi quý khách vui lòng đọc kỹ tại tài liệu được đính kèm tại QR code sau:



QUÉT MÃ QR

ĐỂ XEM VIDEO CHI TIẾT HƯỚNG DẪN

Thời hạn bảo hành

Sản phẩm được bảo hành 36 tháng (Chi tiết xem kỹ tại điều khoản bảo hành của Karofi)

Điều kiện bảo hành

- Sản phẩm thuộc phạm vi bảo hành và còn trong thời hạn bảo hành quy định trong văn bản này.
- Sản phẩm đã được đăng ký và kích hoạt bảo hành theo quy định trong văn bản này hoặc có hóa đơn mua hàng hoặc phiếu bảo hành hợp lệ.
- Lưu ý: trong một số trường hợp quy định bắt buộc áp dụng theo hóa đơn mua hàng/phiếu bảo hành, Khách Hàng cần xuất trình được hóa đơn mua hàng/phiếu bảo hành hợp lệ.
- Sản phẩm còn nguyên vẹn tem niêm phong/tem bảo hành trên máy (ở lần bảo hành đầu tiên), số máy còn nguyên dạng, không có dấu hiệu tẩy xóa, rách rời.
- Sản phẩm được sử dụng đúng mục đích, công năng và cách thức sử dụng đúng theo hướng dẫn của Nhà sản xuất.
- Sản phẩm bị lỗi hỏng được đại diện kỹ thuật hãng đánh giá, kết luận là do lỗi kỹ thuật của Nhà sản xuất.
- Sản phẩm được lắp đặt đúng quy định, quy chuẩn kỹ thuật và an toàn điện.
- Sản phẩm không thuộc các trường hợp bị loại trừ hoặc bảo hành tính phí (chi tiết tại điều khoản bảo hành của Karofi)

Liên hệ hỗ trợ

- **Hotline:** 1900 6418
- **Website:** www.karofi.com

KAROFI  **CHUYÊN GIA LỌC NƯỚC**
Thấu hiểu - Chuyên sâu

Vật liệu đóng gói của sản phẩm có thể tái chế. Vui lòng phân loại riêng nhựa, giấy và bìa carton, sau đó chuyển đến các đơn vị tái chế phù hợp. Để góp phần bảo vệ môi trường, sản phẩm sử dụng môi chất lạnh R600a (hydrocacbon), không gây ảnh hưởng đến tầng ozone và có tác động thấp đến hiệu ứng nhà kính.

Theo quy định, chất thải từ thiết bị điện và điện tử cần được thu gom riêng. Khi cần thải bỏ sản phẩm, không vứt cùng rác thải sinh hoạt thông thường, hãy chuyển giao cho các điểm thu gom hoặc đơn vị xử lý chuyên trách.

